

TNS HFC2組込用カセット加工図 (単位: mm)

【 外形加工図 】

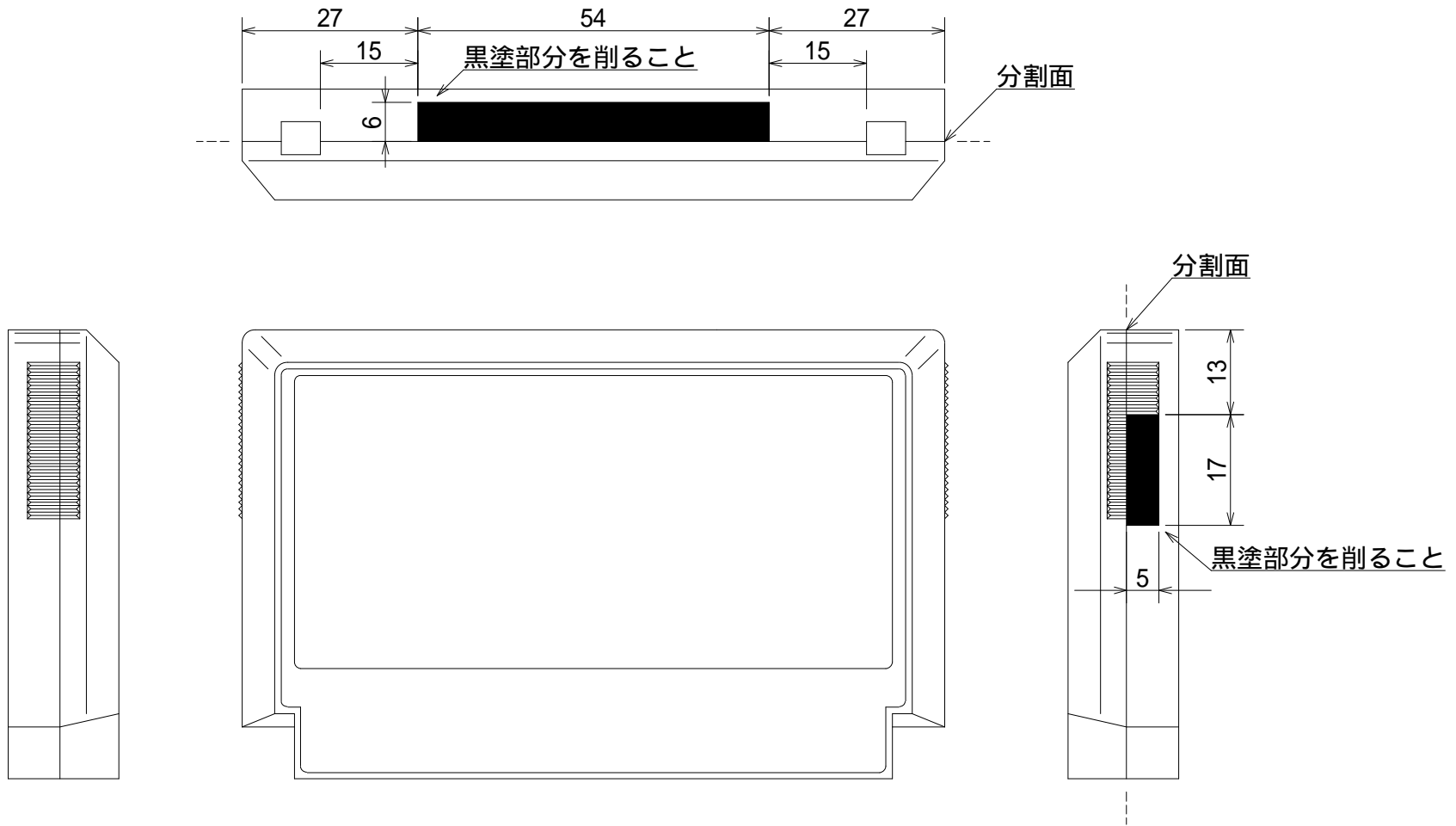

TNS HFC2組込用カセット加工図 (単位: mm)

【 内側加工図 】

カセットType A ... 前面側(タイトルシール貼付側)のみ加工

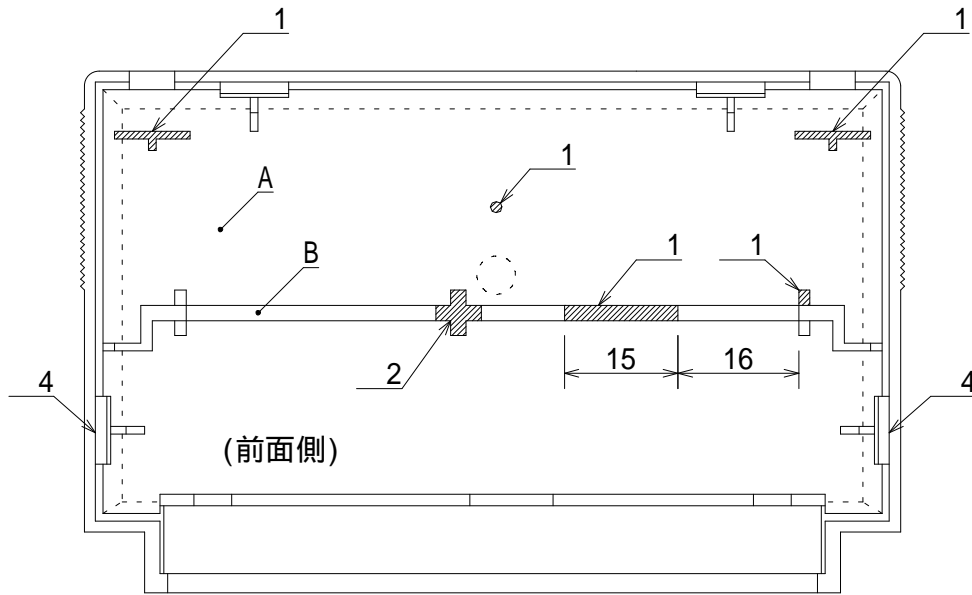

- 注1) 斜線部 1 は、A面の高さに合わせて削ること。
- 注2) 斜線部 2 は、B面の高さに合わせて削ること。
- 注3) 斜線部 3 は、外形加工図の指示に従って加工すること。
- 注4) 4の箇所(結合用ツメ)は、分離・結合の妨げにならない範囲で削る、もしくは折り取ること。

カセットType B ... 両方を加工

